



Bauherrschaft und Grundeigentümer  
Parz. 368 / 739:  
Schwyz, 15.09.2023

Bezirk Schwyz  
Ressort Umwelt, Postfach 60, 6431 Schwyz

Bauherrschaft und Grundeigentümer  
Parz. 209 / 376:  
Steinen, 15.09.2023

Gemeinde Steinen  
Postplatz 8, 6422 Steinen

Projektverfasser:  
Seewen, 15.09.2023

CES Bauingenieur AG, Wey + Kälin  
Hausmatt 5, 6423 Seewen

- Randsteine**
- Trottoirrandstein RN Zürich-Bord, H = 22 cm gemäss Norm Kanton Zürich 658
  - Trottoirrandstein RN Zürich-Bord, H = 16 cm gemäss Norm Kanton Zürich 207
  - Trottoirrandstein RN Zürich-Bord, H = 22 cm / 16cm gemäss Norm Kanton Zürich 207
  - Gneis- Wassersteinplatten
  - Randabschluss Typ Luzern gemäss Norm Kanton Schwyz D 9.21
  - Randabschluss Typ Luzern
- Geometersignaturen**
- Gebäude
  - Strasse / Gehweg
  - Vorplätze
  - Gartenanlagen

**Änderungsindex :**

Index	Datum	Erst.	Revisionen
A			
B			
C			

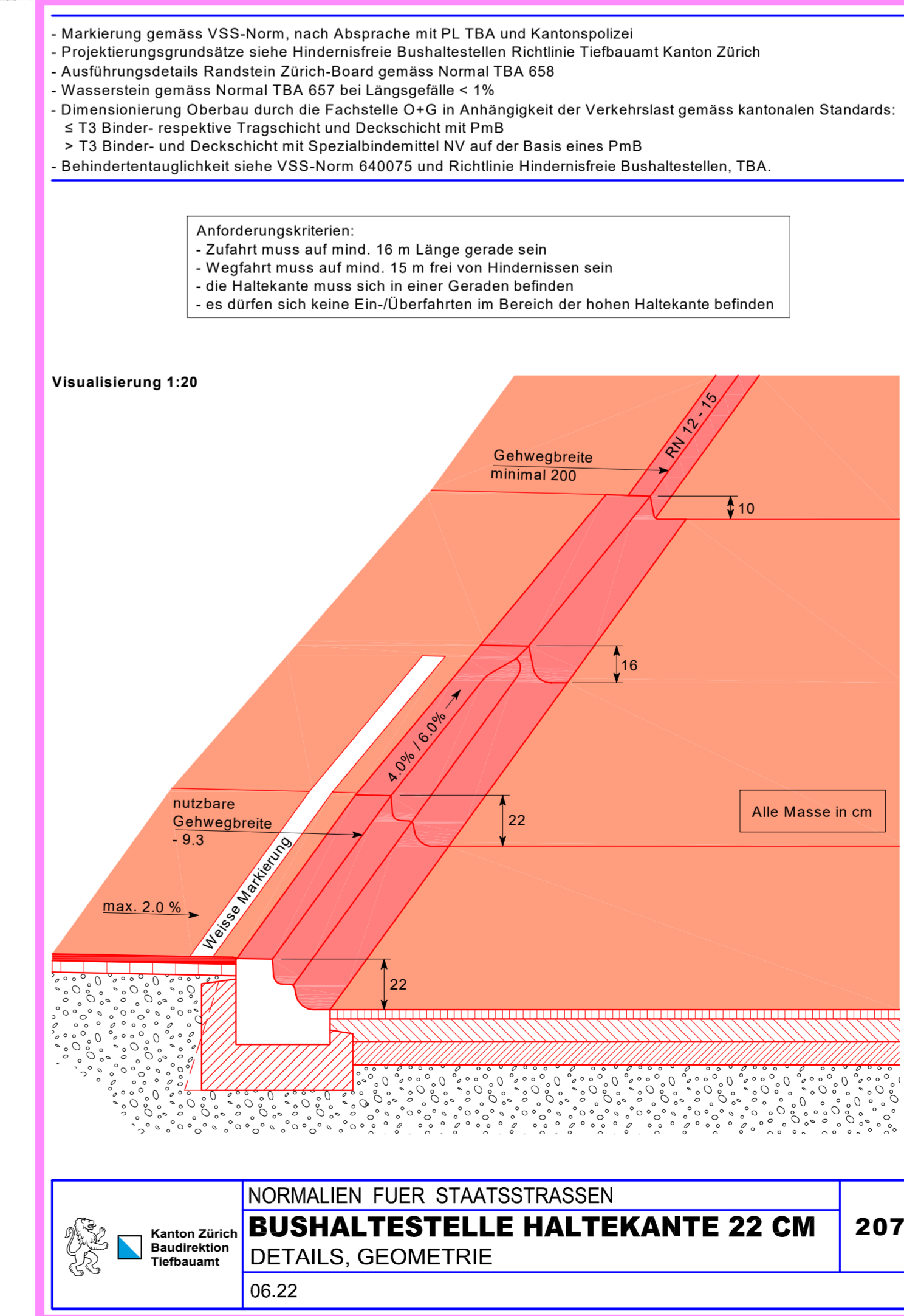
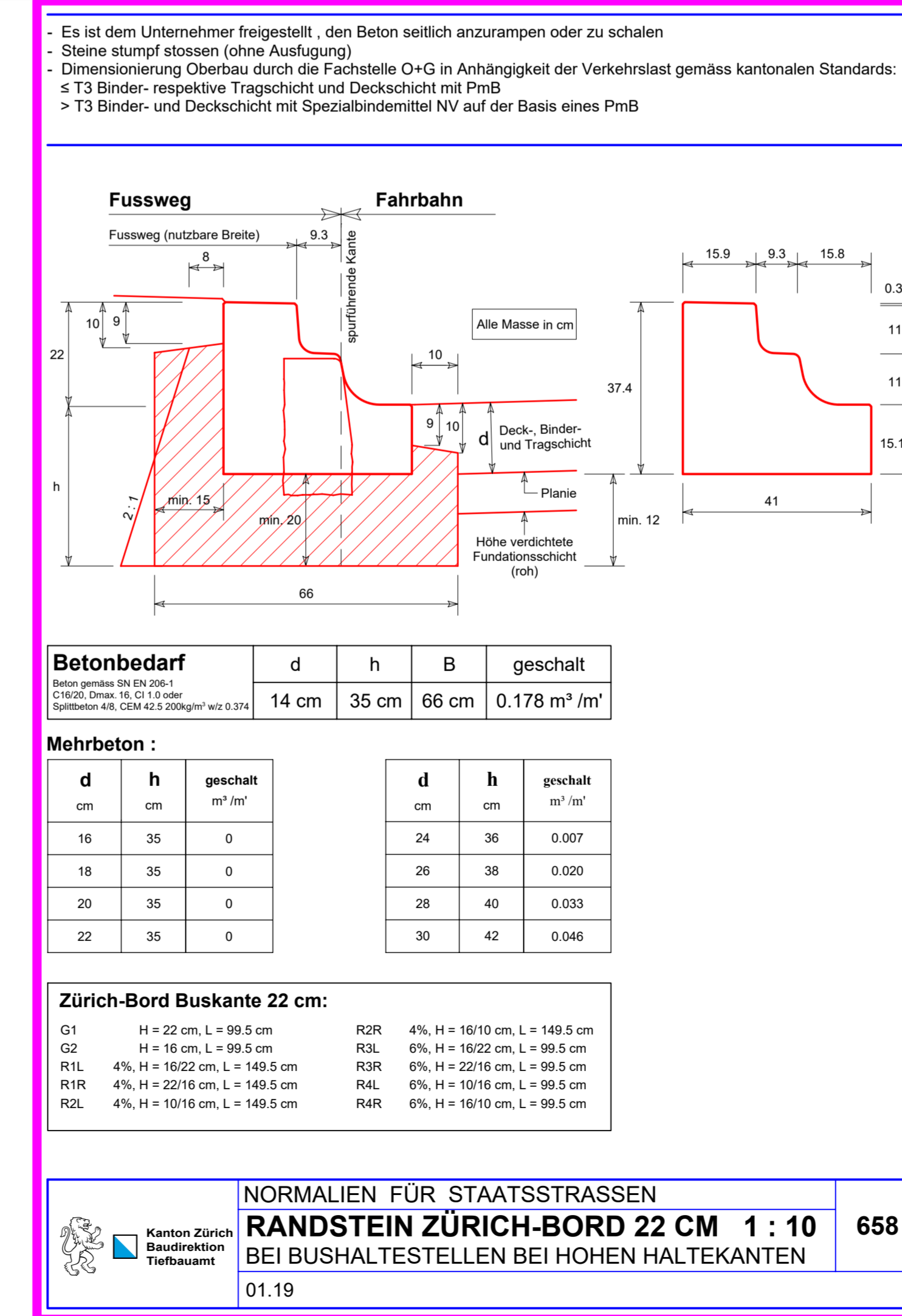
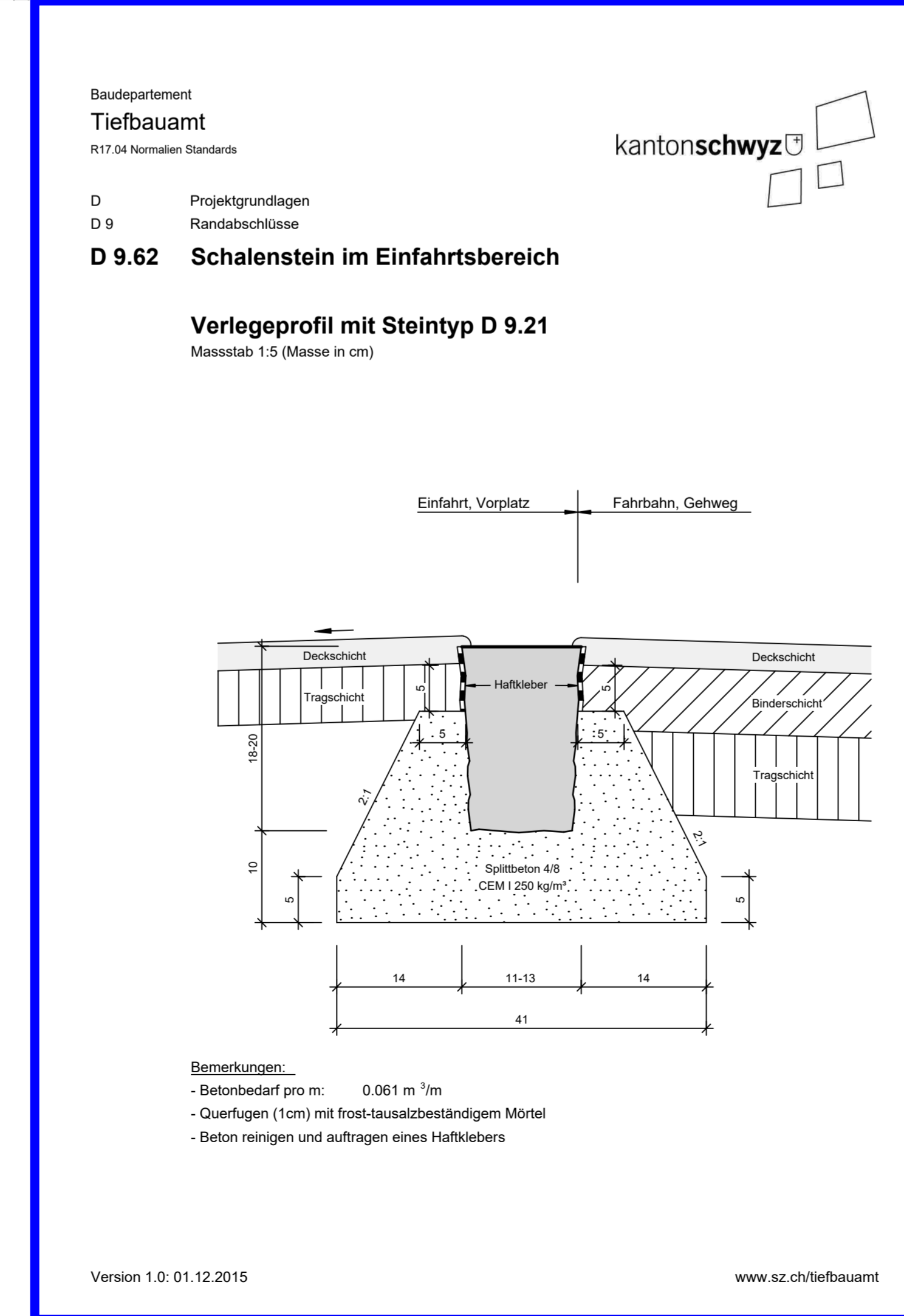
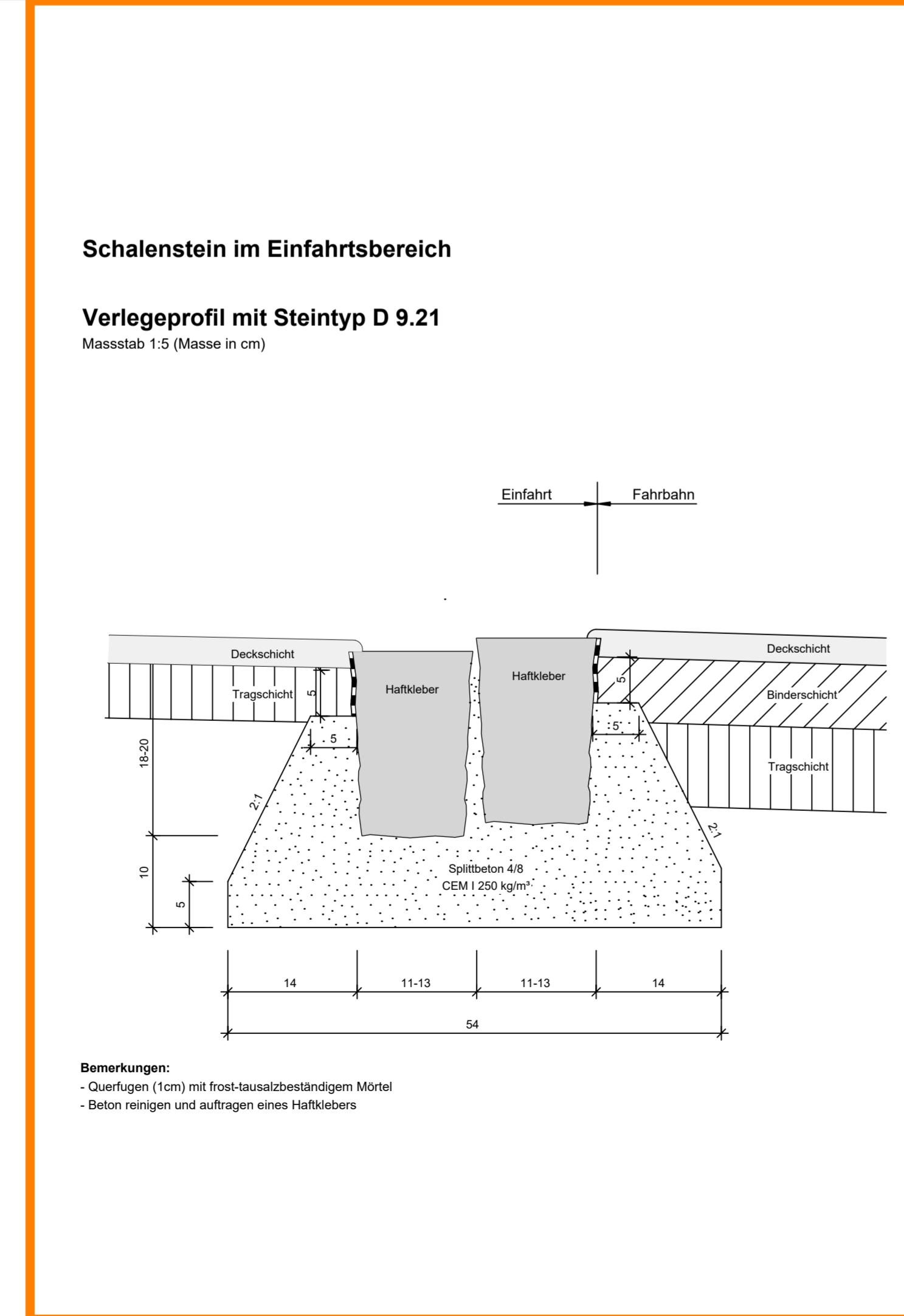
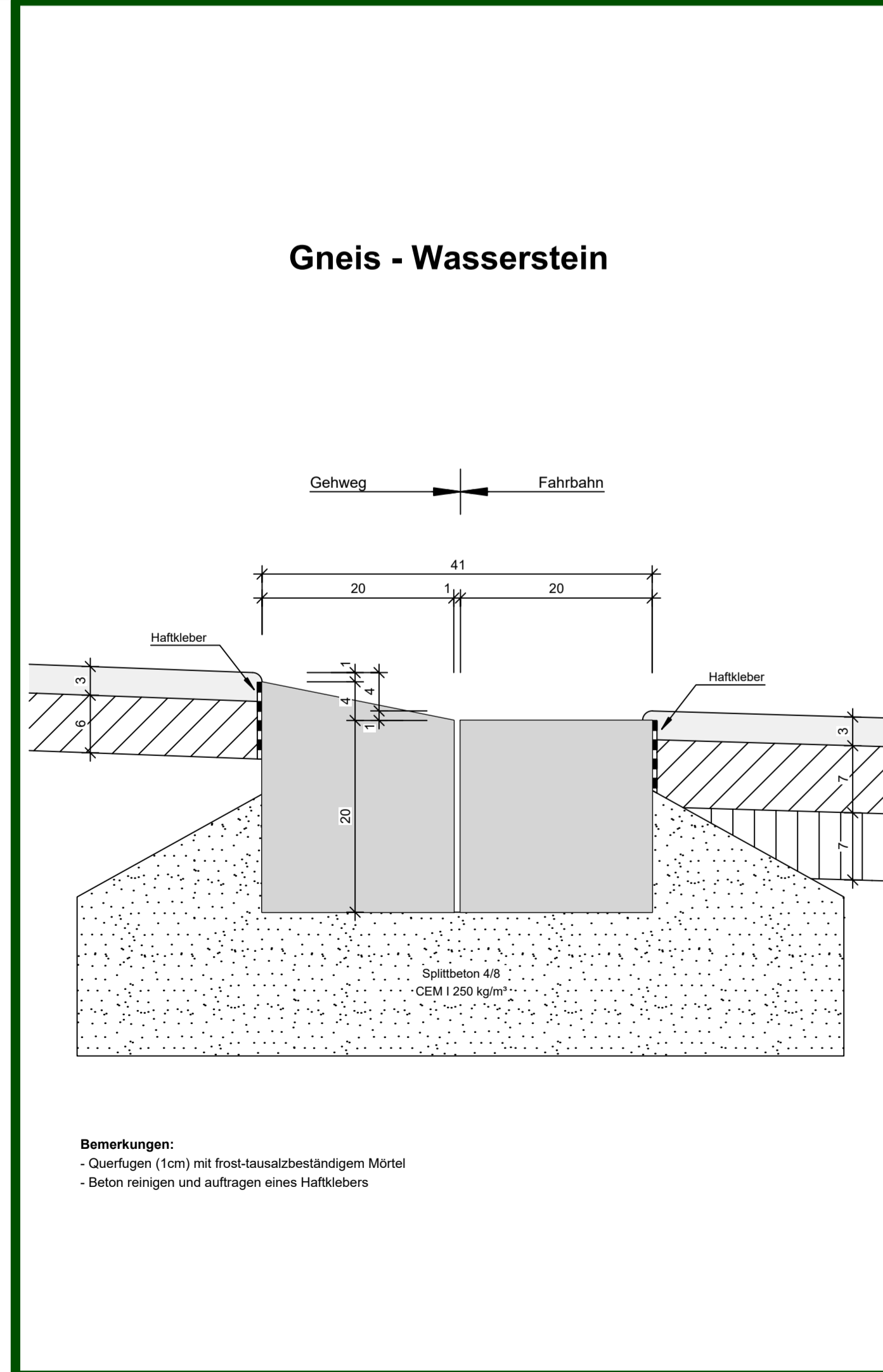

Bauherr : Bezirk Schwyz, Ressort Umwelt, Postfach 60, 6431 Schwyz

Projekt : Sanierung Herrengasse, 6422 Steinen

Projektstufe : Baueingabe

Plan : **Randabschlüsse**  
**Situation 1:200**

